



**RUDNICI MRKOG UGLJA «BANOVICI» d.d. BANOVICI**

Ulica Armije BiH 52, 75290 Banovići; Bosna i Hercegovina;  
Telefoni-Centrala: 00387 35 870-600; 875-010; Fax: 00387 35 875-166  
Rješenje Kantonalnog suda Tuzla br: U/I-0891/98. ID PDV broj: 209329530001  
Identifikacijski broj: 4209329530001 Porezni broj: 03421100

[www.rmub.ba](http://www.rmub.ba)



Broj: I - 2232 /22  
Banovići, 19. 10. 2022. godine

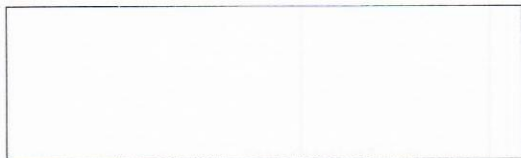

**ZAHTJEV ZA DOSTAVLJANJE PONUDA**

U prilogu ovog akta dostavljamo Vam specifikaciju potrebne robe/usluge/radova za:  
**“ČAHURE I OSOVINE ZA MAŠINSKO ODRŽAVANJE HIDRAULIČNIH BAGERA  
LIEBHERR”**, u svrhu istraživanja tržišta.

Zahtjev se dostavlja u skladu sa nalogom broj: **177/MPEU** i specifikacijom u prilogu istog.

Zainteresovani ponuđači dostavljaju uredno popunjen obrazac iz priloga ovog zahtjeva do određenog roka na adresu Ugovornog organa.

Rok za dostavljanje ponude je 26. 10. 2022. godine do 10 sati.

Ponude odnosno uredno popunjen obrazac iz priloga zahtjeva dostaviti u zatvorenoj koverti sa brojem zahtjeva I-2232/22 za dostavu ponuda i nazivom predmeta nabavke uz naznaku „NE OTVARATI“.

**Kontakt telefon / fax: 035 / 870 – 336, 035 / 870 – 595.**

S poštovanjem,



**RUKOVODILAC SEKTORA**

*(Handwritten signature)*

**Transakcijski računi:**

161 0250 007 190075	Raiffeisen bank d d. BiH, filijala Tuzla	306 0450 000 163538	Addiko Bank d.d. Mostar
132 1300 309 179345	NLB Banka d d. Tuzla, filijala Banovići	140 4010 018 681113	Sberbank BH d.d. Sarajevo
154 3602 003 310866	Intesa Sanpaolo banka d d. BiH	186 0001 048 962098	Turkish Ziraat bank Bosnia d.d.
555 0530 049 467130	Nova banka AD Banja Luka, ekspozit. Tuzla	338 4402 212 197081	UniCredit banka d.d. Mostar
102 7090 000 001366	Union bank d d. Sarajevo	199 0500 055 252556	Sparkasse bank d.d. Sarajevo

**OBRAZAC ZA CIJENU PONUDE**

NAZIV PONUĐAČA: \_\_\_\_\_

Naziv i broj nabavke: "ČAHURE I OSOVINE ZA MAŠINSKO ODRŽAVANJE HIDRAULIČNIH BAGERA  
LIEBHERR"

I - \_\_\_\_\_/22

Broj ponude: \_\_\_\_\_

Datum: \_\_\_\_\_

Red. Br.	Naziv dijela	Dimenzija	Kataloški broj	Broj crteža	Kol.	Proizvođač i Zemlja porijekla	Jedinična Cijena bez PDV-a <u>(navesti valutu)</u>	IZNOS Bez PDV-a <u>(navesti valutu)</u>
1.	veze boom-a i okretna platforme veza stick-a i poklopca kašike <i>(prema crtežu u prilogu)</i>	Ø220/250X298	11078666	08-2038	4			
2.	veze boom-a i cilindra kopanja veza stick-a i klipnjače cilindra kopanja <i>(prema crtežu u prilogu)</i>	Ø160/190X90	11466382	08-2036	8			
3.	veze boom-a i cilindra dizanja veza okretna platforme i boom-a veza okretna platforme i klipnjače cilindra dizanja veza poklopca kašike i sticka <i>(prema crtežu u prilogu)</i>	Ø220/250X125	11078620	08-1760-1	16			
4.	veze boom-a i klipnjače cilindra nivelisanja veza poklopca kašike i cilindra nivelisanja <i>(prema crtežu u prilogu)</i>	Ø200/230X105	11078617	08-1980	8			
5.	veze boom-a i sticka <i>(prema crtežu u prilogu)</i>	Ø250/280X175	11078672	08-1981	8			
6.	veza poklopca kašike i cilindra otvaranja kašike veza kašike sa klipnjačom cilindra otvaranja kašike <i>(prema crtežu u prilogu)</i>	Ø140/170X70	11078641	08-1975-1	8			
7.	veza poklopca kašike i kašike veza kašike sa poklopcem kašike	Ø160/190X130	11078636	08-1975	8			



8.	veza stick-a i boom-a (prema crtežu u prilogu)	Ø250/280X348	11078669	08-2039	2			
9.	veza cilindra nivelisanja (prema crtežu u prilogu)	Ø200/230X208	11079121	08-2135	4			
10.	veze u cilindru kopanja (prema crtežu u prilogu)	Ø160/190X190	11079119	08-2035	4			
11.	veze klipnjače cilindra otvaranja kašike (prema crtežu u prilogu)	Ø140/170X140	9568119	08-1896-1	2			
12.	veze cilindra cilindra otvaranja kašike (prema crtežu u prilogu)	Ø140/170x170	9388632	08-1896	2			
13.	veze cilindra dizanja (prema crtežu u prilogu)	Ø220/250X248	11078606	08-1760	4			
14.	veza okretne platforme i boom-a veza okretne platforme i klipnjače cilindra dizanja veza stick-a i poklopca kašike (prema crtežu u prilogu)	Ø220x610	9865084	08-1759	2			
15.	veza stick-a i klipnjače cilindra kopanja veza boom-a i cilindra kopanja (prema crtežu u prilogu)	Ø160X450	9838740	08-2280	4			
16.	veze kašike i poklopca kašike (prema crtežu u prilogu)	Ø160x645	9825875	08-1977	4			
17.	gornje veze cilindra otvaranja kašike (prema crtežu u prilogu)	Ø140x373	10081077	08-1895-4	2			
18.	donje veze cilindra otvaranja kašike (prema crtežu u prilogu)	Ø140x373	9567783	08-1895-3	2			
19.	veza boom-a i sticka (prema crtežu u prilogu)	Ø 250X838	9695764	08-1979	2			
<b>Ukupno bez PDV-a:</b>								
<b>Popust:</b>								
<b>Ukupna cijena sa popustom bez PDV-a:</b>								

**Rok isporuke:** \_\_\_\_\_

**Uslovi i način plaćanja:** Odgođeno 60 dana od dana prijema fakture

**Paritet:** DDP Centralni magacin kupca

M.P.

OVLAŠTENO LICE PONUĐAČA

\_\_\_\_\_  
(Potpis)

**Napomena:**

1. Cijene moraju biti izražene u KM osim inostranih ponuđača koji cijenu ponude izražavaju valutom EUR. Za svaku stavku u ponudi mora se navesti cijena.
2. Cijena ponude se iskazuje bez PDV-a i sadrži sve naknade koje ugovorni organ treba platiti dobavljaču. Ugovorni organ ne smije imati nikakve dodatne troškove osim onih koji su navedeni u ovom obrascu.
3. U slučaju razlike između jediničnih cijena i ukupnog iznosa, ispravka će se izvršiti u skladu sa jediničnim cijenama.
4. Jedinična cijena stavke se ne smatra računskom greškom, odnosno ne može se ispravljati.
5. Sve tražene dijelove je potrebno termički obraditi tj. cementirati,
6. Potrebno je postići traženu tvrdoću od  $\delta M = 800 - 1000 \text{ N/mm}^2$ ,
7. Nakon termičke obrade brušenjem je potrebno postići naznačene tolerisane mjere,
8. Potrebno je postići tvrdoću od minimalno 600 HB.

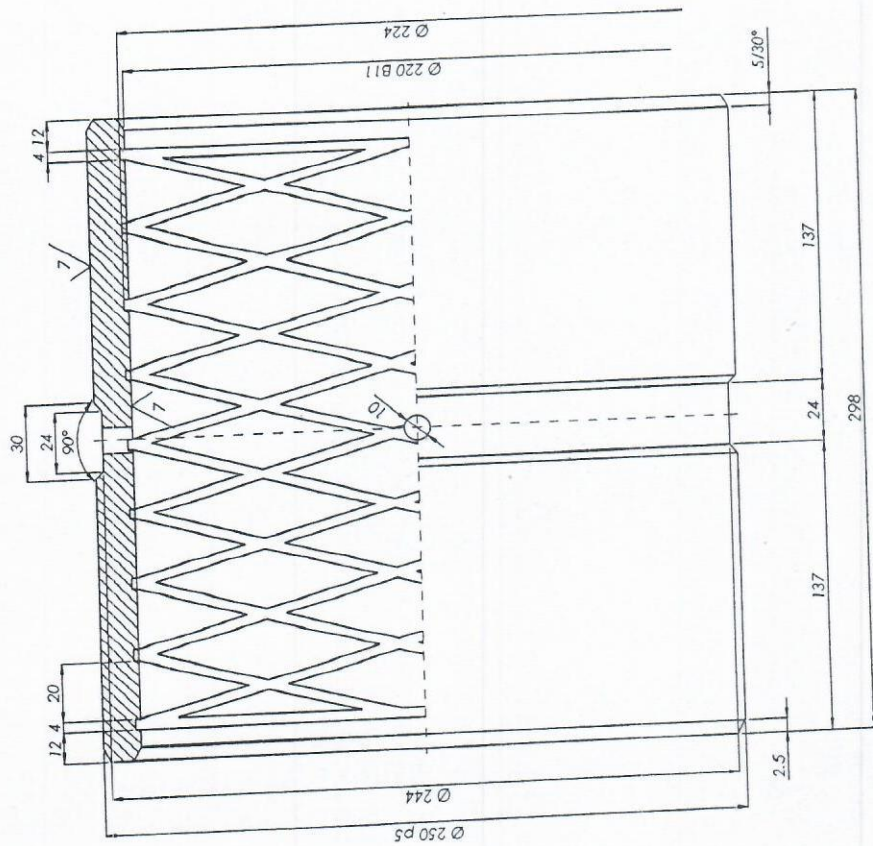

8/7



Ø 250 p5	+0.070
	+0.050
Ø 220 B11	+0.070
	+0.380

**Napomena:**  
 - Termički obraditi (cementacija)  
 - Potrebna čvrstoća:  $\delta m = 800-1000 \text{ N/mm}^2$   
 - Tražena tvrdoća min. 600 HB  
 - Nakon termičke obrade izvršiti brušenje na naznačenu mjeru (toleranciju)

Poz.	NAZIV DIJELA	Kom.	Mat. i j. ime	Standard	Dimenzije	Kat. broj
			PREZIME I ME	POTPIS	220/250x298	11078666
			PREZIME I ME			
Štimbo	29.01.2015.	Mujkić Nedžad, maš. inž.				
Pregledao	22.01.2021.	Mr. M. Salić dipl. inž. maš. i me				
Uskladio	22.01.2021.	Arnel Džinić, Ba. inž. maš.				
Ovjerio	22.01.2021.	Arnel Džinić, Ba. inž. maš.				
Mjerilo:	Čahura uške grane (boom) veza okretne platforme bager libbeer					
	1 : 2	Šifra: 31129115				
		08 - 2038				

RUDNICI I RIGOS UGLJA BANOVICET d.d.  
 u Banovčićima,  
 -POVRŠNSKA EKSPLOATACIJA UGLJA-  
 -Mašinsko održavanje-  
 Operativna mašinska priprema "BEŠIN"  
  



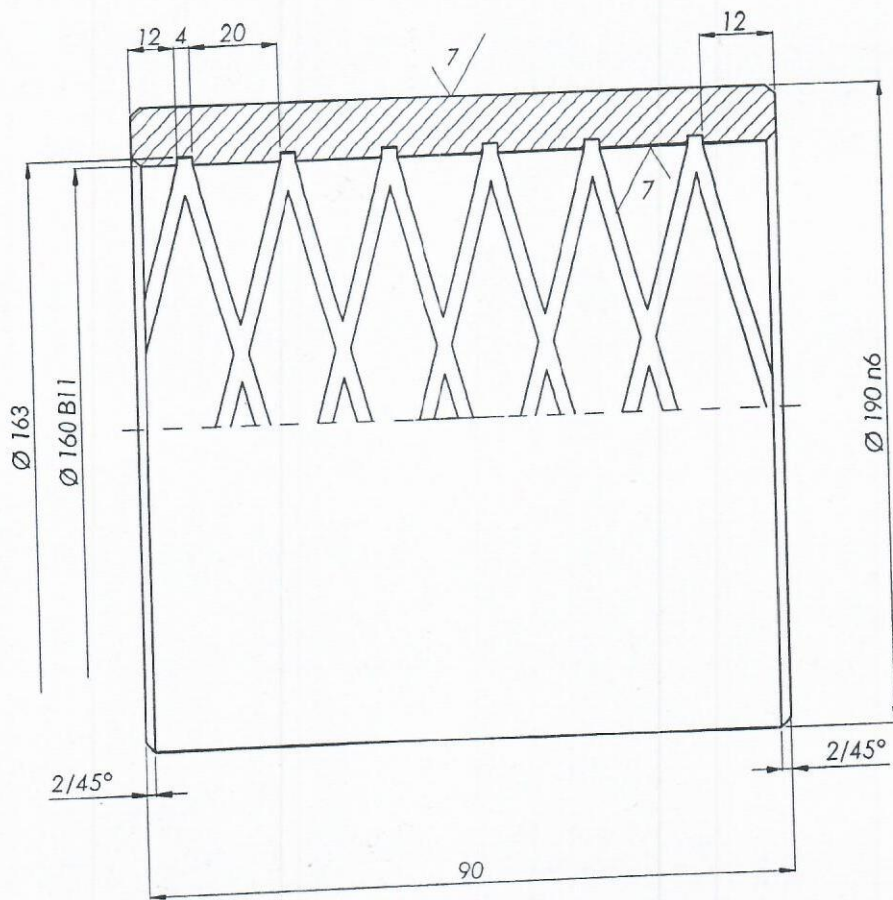

**Napomena:**

- Termički obraditi (cementacija)
- Potrebna čvrstoća:  $\delta m = 800-1000 \text{ N/mm}^2$
- Tražena tvrdoća min. 600 HB
- Nakon termičkeobrade izvršiti brušenje na naznačenu mjeru (toleranciju)

Ø 190 n6	+0,060
	+0,031
Ø 160 B11	+0,530
	+0,280

Poz.	NAZIV DIJELA	Kom.	Materijal	Standard	Dimenzije	Kvalitet
			Č.4321 (20MnCr5)		160/190X90	11466382

	DATUM	PREZIME I IME	POTPIS
Snimio	26.04.2018.	Mujkić Nedžad, maš.teh.	
Pregledao	22.01.2021.	Mr. M. Softić dipl.ing.maš.,IWE	
Uskladio	22.01.2021.	Arnel Džinić,BA.ing.maš.	
Ovjerio	22.01.2021.	Asmir Demirović dipl.inž.maš.	

  

Mjerilo:	1:2	<b>Čahura veze sticka i cilindra nivelisanja bager Libbeer</b>	 <b>RUDNICI MRKOG UGLJA "BANOVICI" d.d.</b> u Banovićima, -POVRŠINSKA EKSPLOATACIJA UGLJA- -Mašinsko održavanje- Operativna mašinska priprema "BEŠIN"
			08 - 2036





8/7

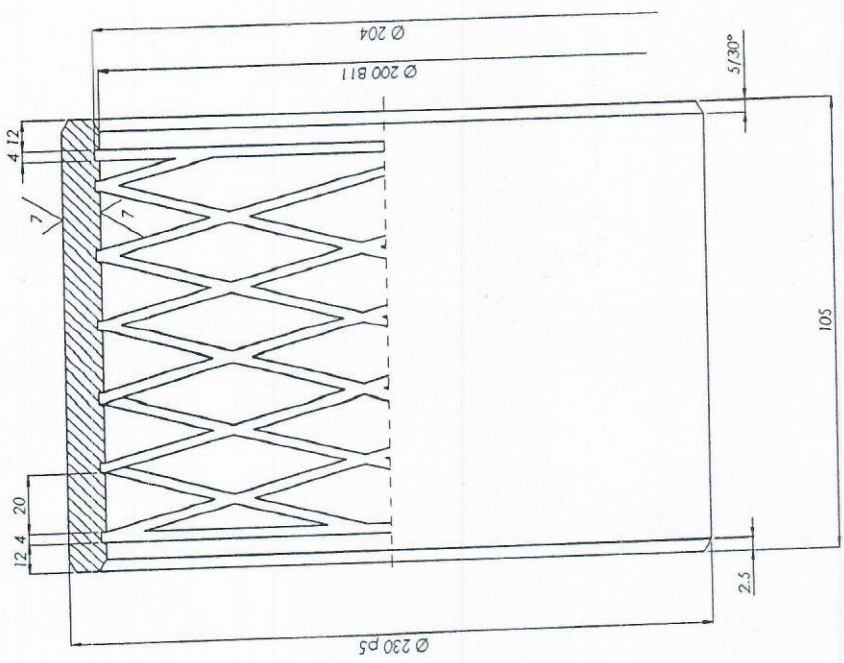

Ø 230 p5	+0,070
	+0,050
Ø 200 B11	+0,670
	+0,380

Poz.	NAZIV DIJELA	Č.4321 (20MnCr5)	Standard	Dimenzije	11078617
	Kom.	PREZIME I ME	Materijal	Kat. broj	
Snimio	29.01.2015.	Mujadž Neždad, maš.teh.		 RUDNICI MARKOG UGLJA "ANKOVIČ" d.o.o. u Ivančicima. -POVRŠINSKA EKSPLOATACIJA UGLJA- -Mašinsko održavanje- Opatelkova mašinska priprema "BEJN"	
Pregledao	22.01.2021.	Mr. M. Šarić dipl.ing.maš.INE	POTPIS		
Uskladio	22.01.2021.	Amel Džinić BA-Ing.maš.			
Ovjerio	22.01.2021.	Asmir Demirović dipl.ing.maš.			
Mjerilo:	Čahura uške veza grane (boom), cilindna nivoisanja kasike bageri Libbeher				
1 : 2	Šifra: 31129116				
	08 - 1980				

**Napomena:**  
 - Termički obraditi (cementacija)  
 - Potrebna čvrstoća:  $\delta m = 800 - 1000 \text{ N/mm}^2$   
 - Tražena tvrdoća min. 600 HB  
 - Nakon termičke obrade izvršiti brušenje na naznačenu mjeru (toleranciju)





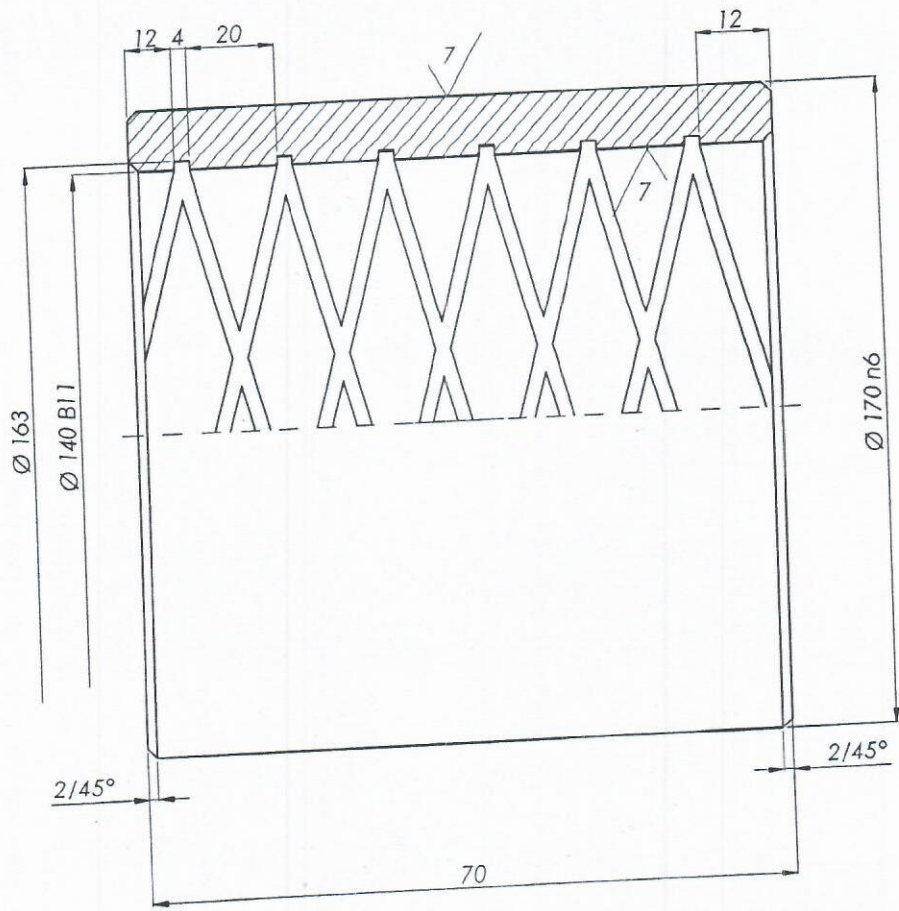



**Napomena:**

- Termički obraditi (cementacija)
- Potrebna čvrstoća:  $\delta m = 800-1000 \text{ N/mm}^2$
- Tražena tvrdoća min. **600 HB**
- Nakon termičke obrade izvršiti brušenje na naznačenu mjeru (toleranciju)

Ø 170 n6	+0,060
	+0,031
Ø 140 B11	+0,530
	+0,280

Poz.	NAZIV DIJELA	Kom.	Materijal	Standard	Dimenzije	Kvalitet
			Č.4321 (20MnCr5)		140/170X70	11078641
<p><b>RUDNICI MRKOG UGLJA "BANOVIĆI" d.o.o.</b>  u Banovićima,  -POVRŠINSKA EKSPLOATACIJA UGLJA-  -Mašinsko održavanje-  Operativna mašinska priprema "BEŠIN"</p>  						
	<b>DATUM</b>	<b>PREZIME I IME</b>		<b>POTPIS</b>		
Snimio	31.05.2017.	Mujkić Nedžad, maš.teh.				
Pregledao	22.01.2021.	Mr. M. Softić dipl.ing.maš.,IWE				
Uskladio	22.01.2021.	Arnel Džinić, BA.ing.maš.				
Ovjerio	22.01.2021.	Asmir Demirović dipl.inž.maš.				
Mjerilo:	<p><b>Čahura veza kašike i poklopca bager Libheer</b></p>					Šifra: 31129087
<b>1:2</b>						<b>08 - 1975-1</b>









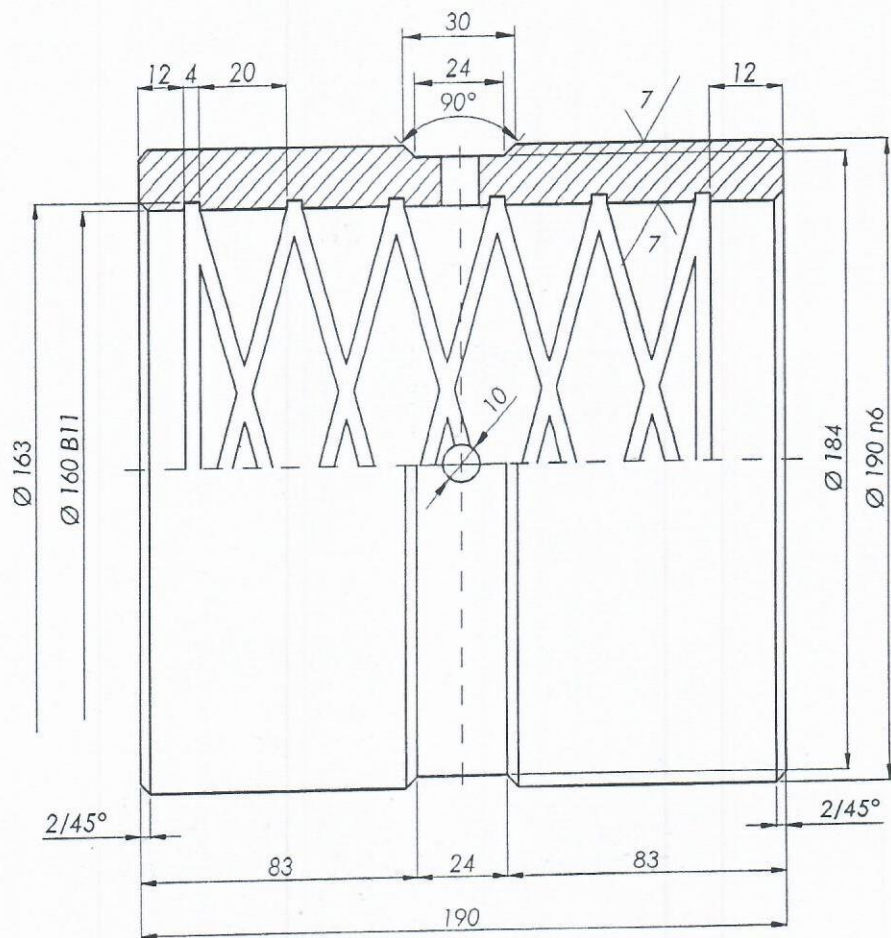



**Napomena:**

- Termički obraditi (cementacija)
- Potrebna čvrstoća:  $\delta m = 800-1000 \text{ N/mm}^2$
- Tražena tvrdoća min. **600 HB**
- Nakon termičke obrade izvršiti brušenje na naznačenu mjeru (toleranciju)

Ø 190 n6	+0,060
	+0,031
Ø 160 B11	+0,530
	+0,280

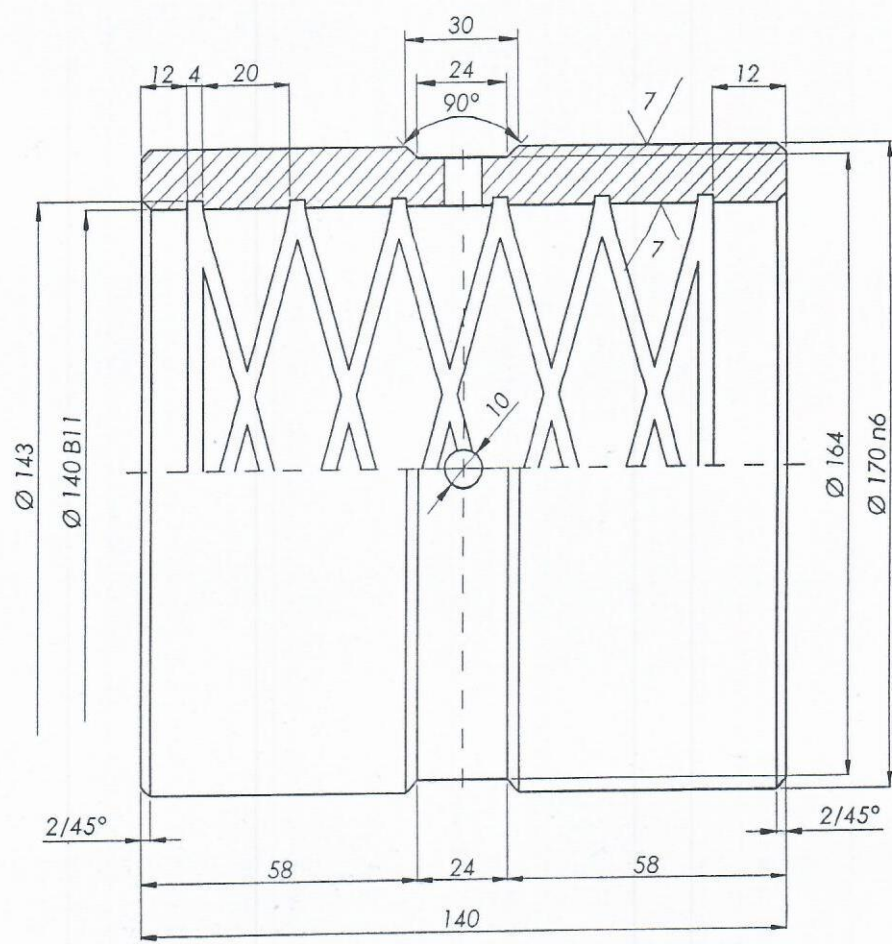

			Č.4321 (20MnCr5)		160/190X190	11079119	
Poz.	NAZIV DIJELA	Kom.	Materijal	Standard	Dimenzije	Kvalitet	
	DATUM	PREZIME I IME	POTPIS	 <b>RUDNICI MRKOG UGLJA "BANOVIĆI" d.d.</b> u Banovićima, -POVRŠINSKA EKSPLOATACIJA UGLJA- -Mašinsko održavanje- Operativna mašinska priprema *BEŠIN*  RMU.423-08			
	Snimio	26.04.2018.	Mujkić Nedžad, maš.teh.				
	Pregledao	22.01.2021.	Mr. M. Softić dipl.ing.maš.,IWE				
	Uskladio	22.01.2021.	Arnel Džinić.BA.ing.maš.				
	Ovjerio	22.01.2021.	Asmir Demirović dipl.inž.maš.				
Mjerilo:	1 : 2 Čahura cilindra nivelisanja bager Libheer				Šifra: 31129117		
					08 - 2035		



**Napomena:**

- Termički obraditi (cementacija)
- Potrebna čvrstoća:  $\delta_m = 800-1000 \text{ N/mm}^2$
- Tražena tvrdoća min. **600 HB**
- Nakon termičke obrade izvršiti brušenje na naznačenu mjeru (toleranciju)

Ø 170 n6	+0,060
	+0,031
Ø 140 B11	+0,530
	+0,280

			Č.4321 (20MnCr5)		140/170X140	9568119
Poz.	NAZIV DIJELA	Kom.	Materijal	Standard	Dimenzije	Kvalitet
	DATUM		PREZIME I IME	POTPIS	 <p>RUDNICI MRKOG UGLJA "BANOVIĆI" d.d. u Banovićima, -POVRŠINSKA EKSPLOATACIJA UGLJA- -Mašinsko održavanje- Operativna mašinska priprema "BEŠIN"</p>  <p>RMU.423-08</p>	
	Snimio	31.05.2017.	Mujkić Nedžad, maš.teh.			
	Pregledao	22.01.2021.	Mr. M. Softić dipl.ing.maš.,IWE			
	Uskladio	22.01.2021.	Arnel Džinić, BA.ing.maš.			
	Ovjerio	22.01.2021.	Asmir Demirović dipl.inž.maš.			
Mjerilo:	1 : 2				Čahura klipnjače cilindra otvaranja kašike bager Libheer	
					Šifra: 31129089	
					08 - 1896-1	



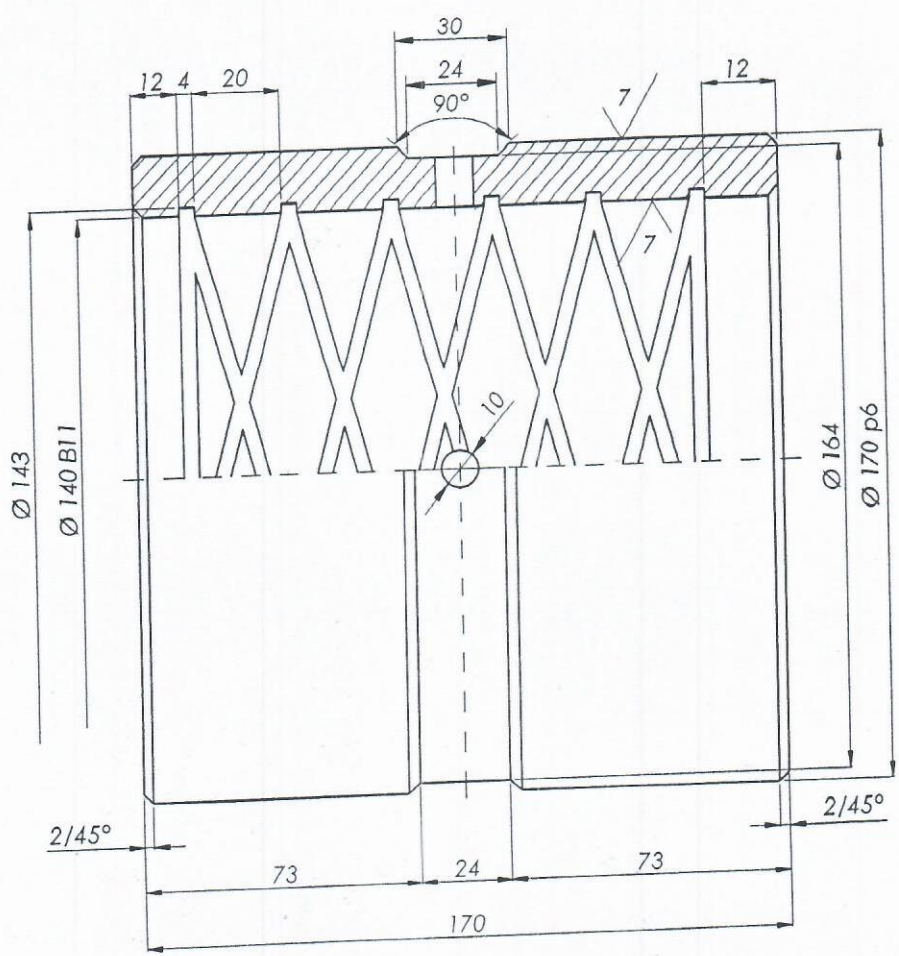

8 // 7



**Napomena:**  
 - Termički obraditi (cementacija)  
 - Potrebna čvrstoća:  $\delta m = 800-1000 \text{ N/mm}^2$   
 - Tražena tvrdoća min. 600 HB  
 - Nakon termičkeobrade izvršiti brušenje na naznačenu mjeru (toleranciju)

Ø 170 p6	+0,068
	+0,042
Ø 140 B11	+0,530
	+0,280

			Č.4321 (20MnCr5)		140/170X170	9388632
Poz.	NAZIV DIJELA	Kom.	Materijal	Standard	Dimenzije	Kvalitet
	DATUM	PREZIME I IME	POTPIS	 <b>RUDNICI MRKOG UGLJA "BANOVIĆI" d.o.o.</b> u Banovićima. -POVRŠINSKA EKSPLOATACIJA UGLJA- -Mašinsko održavanje- Operativna mašinska priprema *BEŠIN  RMU.423-08		
	Snimio	08.07.2016.	Mujkić Nedžad, maš.teh.			
	Pregledao	22.01.2021.	Mr. M. Softić dipl.ing.maš.,IWE			
	Uskladio	22.01.2021.	Arnel Džinić,BA,ing.maš.			
	Ovjerio	22.01.2021.	Asmir Demirović dipl.inž.maš.			
Mjerilo:	1 : 2 Čahura cilindra otvaranja kašike bager Libheer				Šifra: 31129120	
					08 - 1896	

8/7

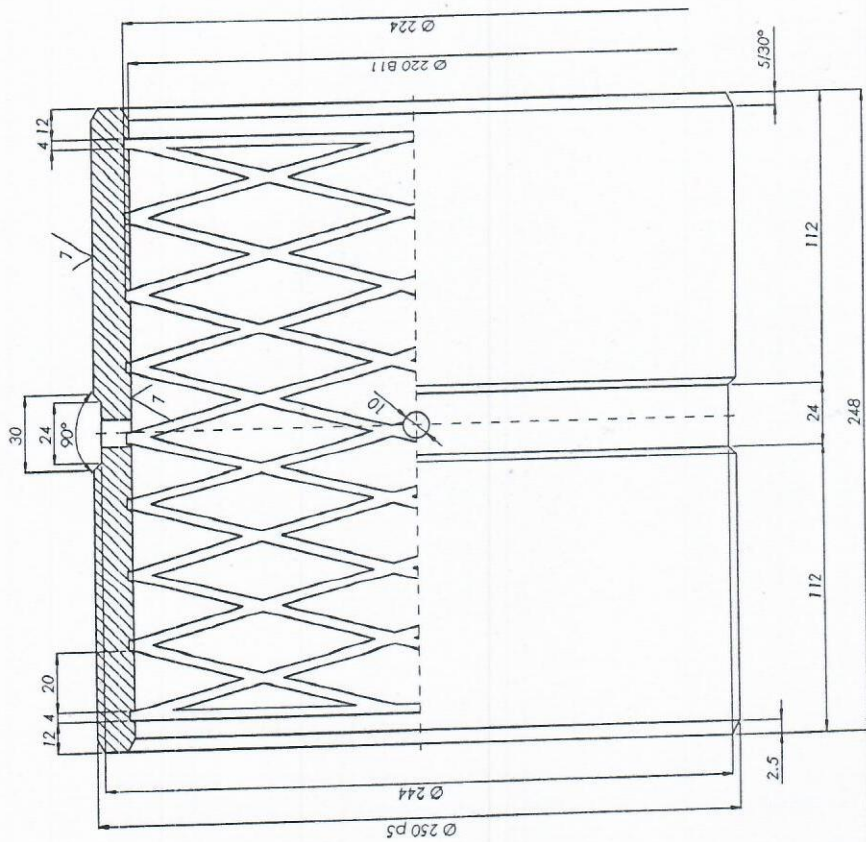

Ø 250 p5	+0,070
	+0,030
Ø 220 B11	+0,670
	+0,380

**Napomena:**  
 - Termički obraditi (cementacija)  
 - Potrebna čvrstoća:  $\delta m = 800-1000 \text{ N/mm}^2$   
 - Tražena tvrdoća min. 600 HB  
 - Nakon termičke obrade izvršiti brušenje na naznačenu mjeru (toleranciju)

Poz.	NAZIV DIJELA	Kom.	Materijal	Standard	Dimenzije	Kat. broj
		Č. 4321 (20MnCr5)			220/250X248	11078606
		PREZIME I IME	POTPIS			
Snimio	29.01.2015.	Mujčić Nedžad, maš.teh.				
Pregledao	22.01.2021.	M. M. Sokić dipl.ing.maš.IME				
Uskladio	22.01.2021.	Amel Džinić BA,ing.maš.				
Ovjerio	22.01.2021.	Amir Demirović dipl.ing.maš.				
Mjerilo:	Čahura uske veza okretnih platforme i grane (boom), cilindri dizanja grane (boom), veza steka i poklopca kašike bager Libbeer					
	1 : 2					
		Šifra: 08 - 1760				



 RUDNIKI MRKOG UGLJA "BANOVIĆ" d.d.  
 u Banovici d.na.  
 -POVRŠNKA EKSPLOZIJACIJA UGLJA-  
 -Mašinsko održavanje-  
 Operativna mašinska priprema "BEŠN"





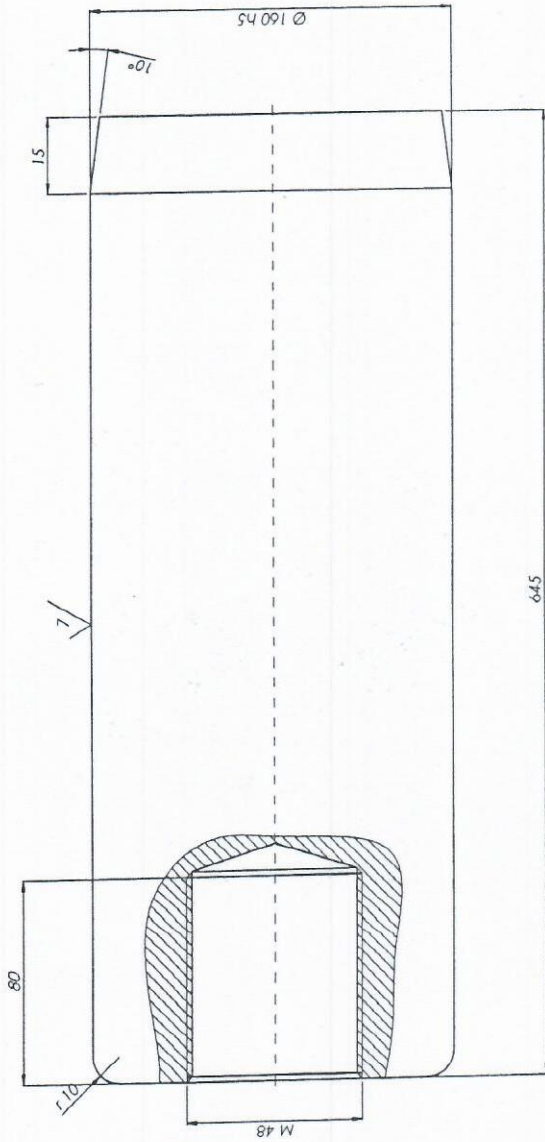

8/7



Ø 160 h5	0
	-0.018

Poz.	NAZIV DIJELA	Kom.	Materijal	Standard	Dimenzije	Kat. broj
			Č. 4721 (42CrMo4)		Ø 160x645	982.587.5
Snimbo	31.05.2017.	PREZIME I IME	POTPIS			
Fregledao	22.01.2021.	Mujkić Nežad, maš.teh.				
Uskladio	22.01.2021.	Mr. M. Šarić dipl.ing.maš.IME				
Ovjerio	22.01.2021.	Arnel Džinić, Ma.ing.maš.				
Mjerilo:		Arnel Demirović dipl.ing.maš.				
<b>Osovina veza kašike i poklopca kašike</b> <b>bager Liebherr R9350</b>						
						Šifra:
						08 - 1977

  
**RUDNICI MIRNOG UGLJA BANOVČE d.d.**  
 u Banovčima.  
 -POVRŠINSKA EKSPLOATACIJA UGLJA-  
 -Mašinsko održavanje-  
 Operativna mašinska priprema "BEŠN"

**Napomena:**  
 - Termički obraditi (cementacija)  
 - Potrebna tvrdoća:  $\delta m = 800-1000 \text{ N/mm}^2$   
 - Tražena tvrdoća min. 500 - 600 HB  
 - Nakon termičke obrade izvršiti brušenje na naznačenu mjeru (toleranciju)



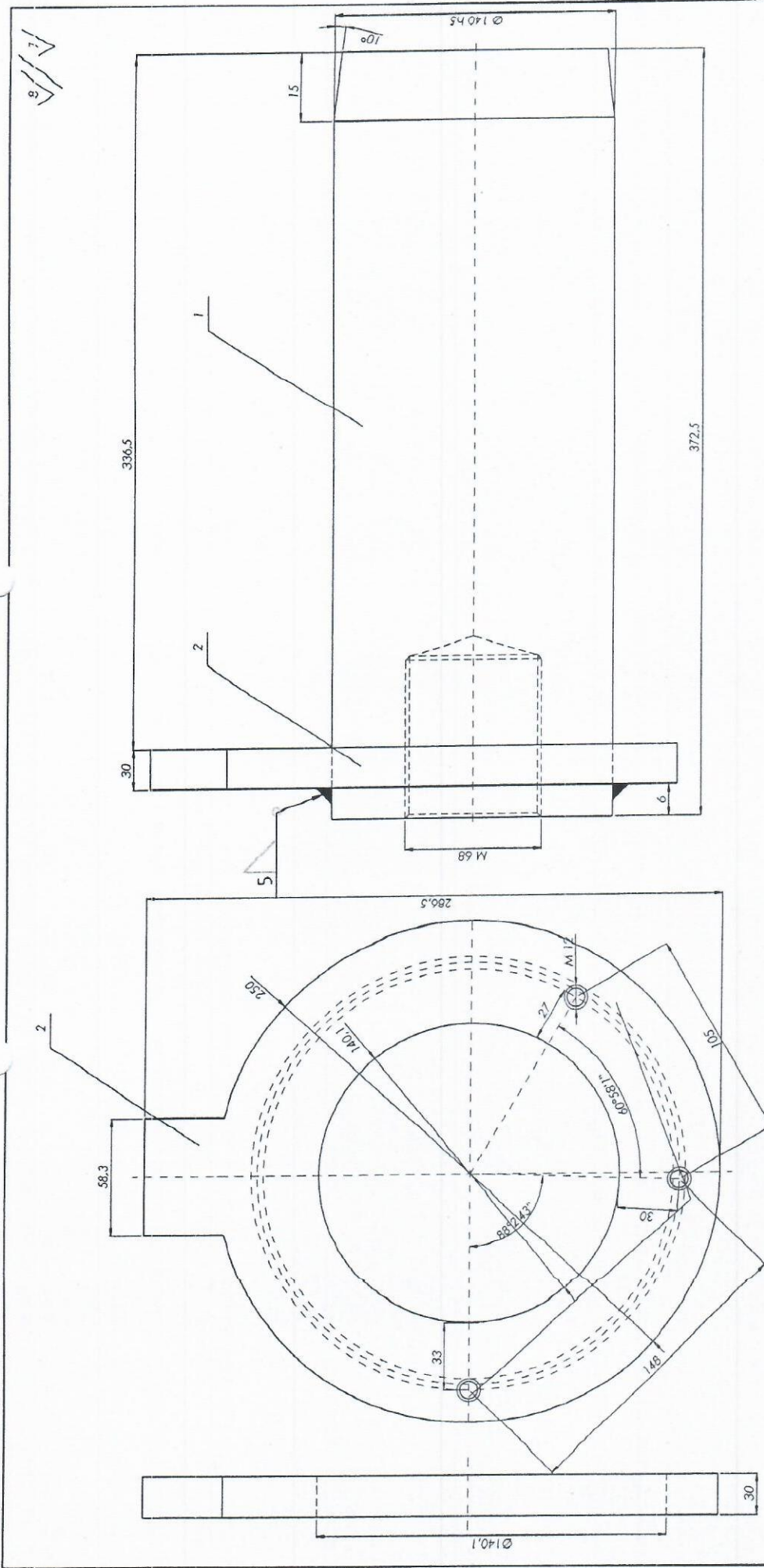

**Napomena:**  
 - Termički obraditi (cementacija)  
 - Potrebna čvrstoća:  $\delta m = 800 - 1000 \text{ N/mm}^2$   
 - Tražena tvrdoća min. 500 - 600 HB  
 - Nakon termičke obrade izvršiti brušenje na naznačenu mjeru (toleranciju)

2	Osigurač osovine	1	Č.0645						
1	Osovina	1	Č.4732 (42CrMo4)						1008107
Poz.	NAZIV DIJELA	Kom.	Materijal	Standard	Dimenzije	Kat. broj			
	Šifra	PREZIME I IME	POTPIS						
Snimio	08.07.2016.	Mujkić Nedžad, maš.ing.							
Pregledao	22.01.2021.	M. M. Sokić dipl.ing. maš.ing.							
Uskladio	22.01.2021.	Arnel Džinić, BA, ing. maš.							
Ovjerio	22.01.2021.	Armir, Damir, maš. dipl.ing. maš.							
Mjerilo:									
		Osovina cilindra otklapanja katike gornje veze bager Liebherr R9150							
		Šifra: 31129135							
		08 - 1895 - 4							



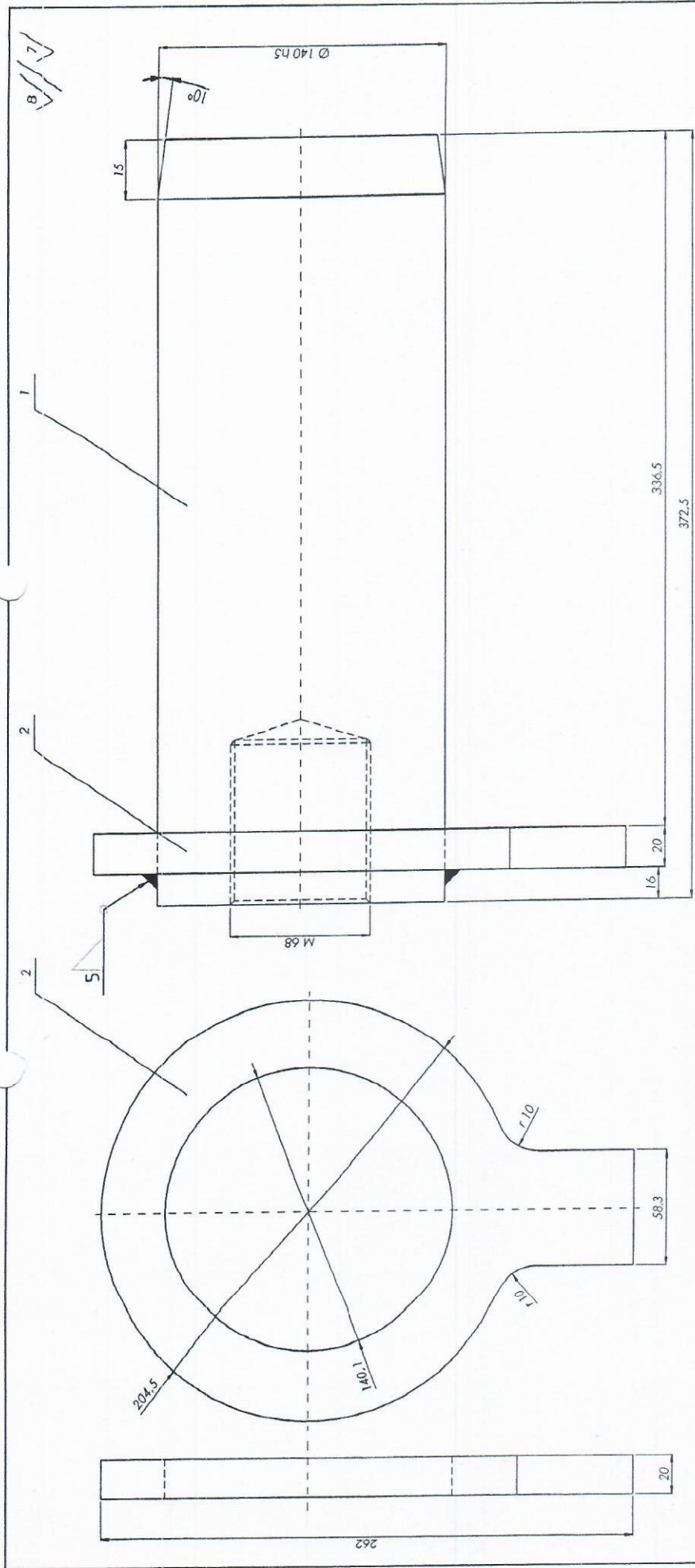

**Napomena:**  
 - Termički obraditi (cementacijom)  
 - Potrebna čvrstoća:  $\delta_m = 800-1000 \text{ N/mm}^2$   
 - Tražena tvrdoća min. 500 - 600 HB  
 - Nakon termičke obrade izvršiti brušenje na naznačenu mjeru (toleranciju)

2	Osigurač osovine	1	Č.0645				
1	Osovina	1	Č.4732 (42CrMo4)			Ø140x373	9.567183
Poz.	NAZIV DIJELA	Kom.	Materijal	Standard	Dimenzije	Kat. broj	
	<b>DATUM</b>	<b>PREZIME IME</b>	<b>POTPIS</b>	 RUDNICI MRKOG UGLJA BANOVCI d.d. u Banovcu Glavnom -POVIŠINSKA EKSPLOATACIJA UGLJA- -Klasirano održavanje- Operativna materijala priprema "BESNY" 			
Štimio	08.07.2016.	Mujić Neofod, m.š. teh.					
Pregledao	22.01.2021.	Mr. M. Šantić dipl.ing.m.š.IME					
Uključio	22.01.2021.	Arnel Džinić, BA.ing.m.š.					
Ovjerio	22.01.2021.	Azur Demirović, dipl.ing.m.š.					
Mjerilo:							
1 : 2				Osovina cilindra olivarnja kašike donja bager Liebherr R9350			
				Šifra: 31129134			
				08 - 1895 - 3			





